



# Беспроводная система текущего контроля V/T

*Беспроводная система текущего контроля для улучшения надежности машин, уменьшения стоимости монтажа и усиления безопасности персонала.*

Блок беспроводного текущего контроля состояния компании SKF является компактным, 4-канальным, постоянно установленным устройством контроля, которое передает сообщения, используя Вашу существующую беспроводную сеть. Блок собирает данные об ускорении, скорости, температуре и состоянии подшипников и автоматически загружает их для просмотра и анализа в машинный модуль SKF (SKF Machine Suite).

## Ключевые особенности аппаратных средств

- Восемь (8) входов
  - Четыре (4) входа акселерометра
  - Четыре (4) входа пост. тока или 4-20 мА (например, для температуры)
- Один (1) тахометр для измерений скорости
- Связь по стандарту WiFi 802.11b, с 128-битовым шифрованием
- Данные спектра/временного интервала
- Полоса пропускания до 10 кГц и 6400 линий
- Варианты электропитания от батареи или 10-36 В пост. тока
- Компактный, жесткий корпус IP 66
- Фильтр огибающей ускорения 3 компании SKF

## Беспроводная технология SKF идеальна для контроля:

- Машин в областях, которые являются недоступными, трудными или опасными для доступа;

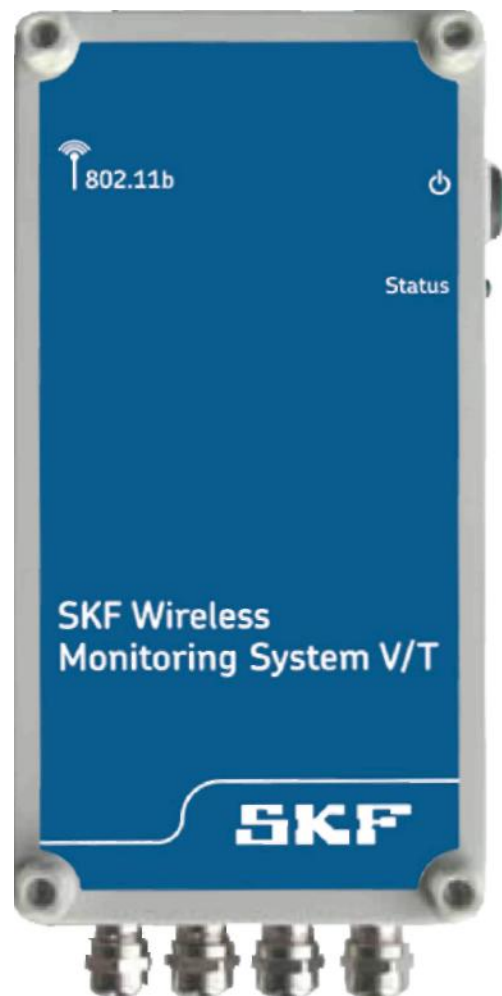

- Движущихся деталей машин, где проводные схемы не возможны;
- Машин, которые часто перемещаются в пределах производственных мощностей;
- Временных установок, как например машины с предполагаемыми проблемами, во время расширения или работ во временных сооружениях;
- Оборудования, которое транспортируется среди различных участков;
- Участков, в которые дорого или опасно прокладывать кабели.

Беспроводная система текущего контроля состояния SKF доступна как решение «под ключ», или как часть контракта на оказание услуг.

## Компоненты системы

### Программное обеспечение

Работает на основе трех простых шагов:

- 1) Беспроводная программа изменения конфигурации SKF используется для конфигурирования аппаратных средств, чтобы общаться с Вашей беспроводной сетью.
- 2) Построитель базы данных SKF облегчает Ваше проектирование и настройку точек доступа, сигнальных параметров и других базовых точек.

Данные автоматически загружаются в машинный модуль SKF для просмотра, анализа и представления отчёта.

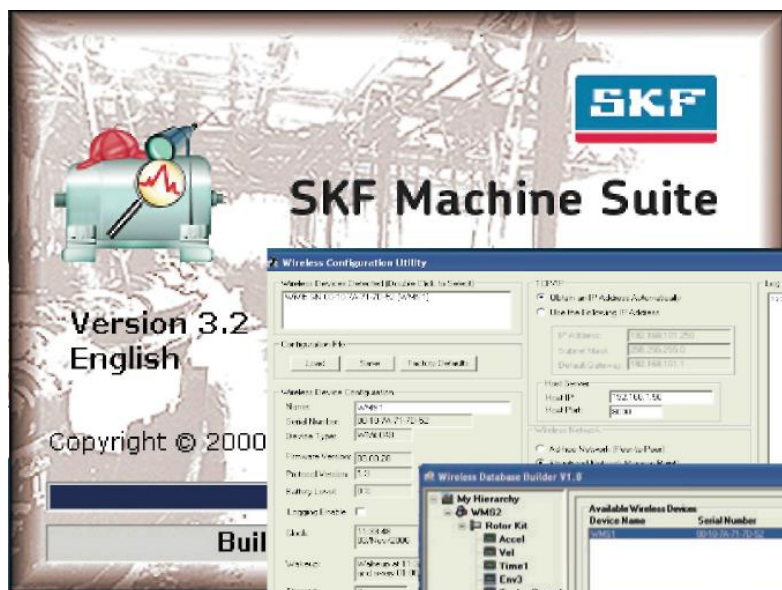

ПО машинного модуля SKF (\*).

Конфигурация беспроводной сети

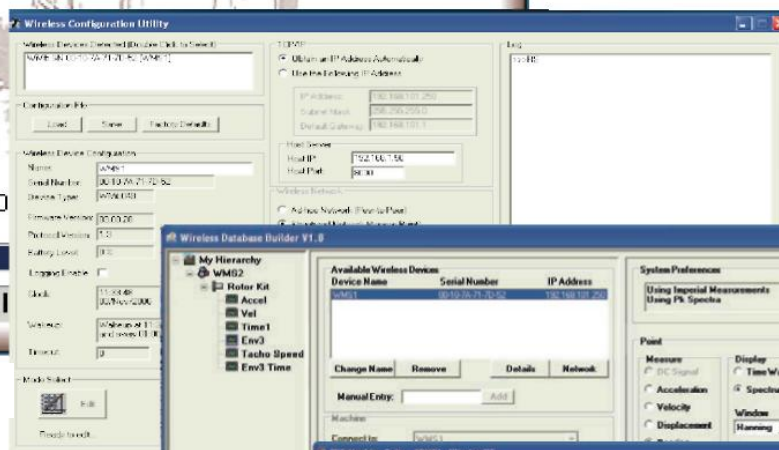

Построитель базы данных

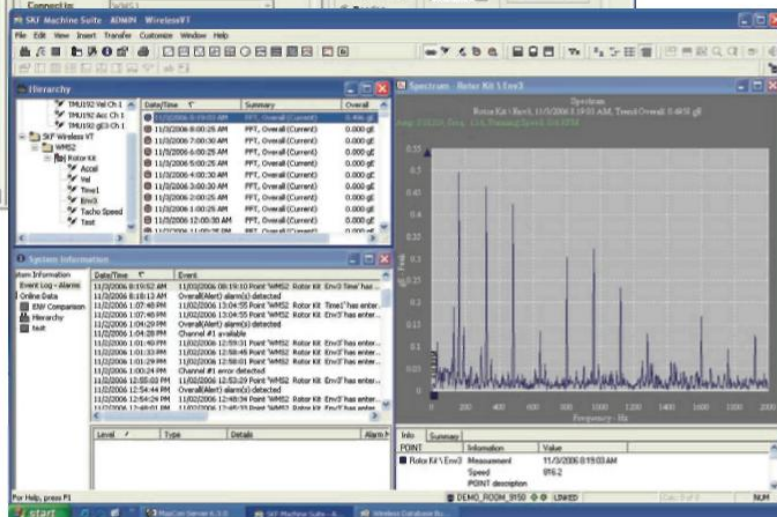

Просмотр, анализ данных и представление отчета в машинный модуль SKF

### Аппаратные средства и основная сеть

Первичные компоненты включают:

- 1) Главный компьютер (\*)
- 2) Беспроводная сеть (\*), поддерживающая 802.11b
- 3) Беспроводное контрольное устройство (беспроводная система текущего контроля состояния V/T SKF)
- 4) Датчики и кабели (\*)

(\*) Приобретается отдельно.

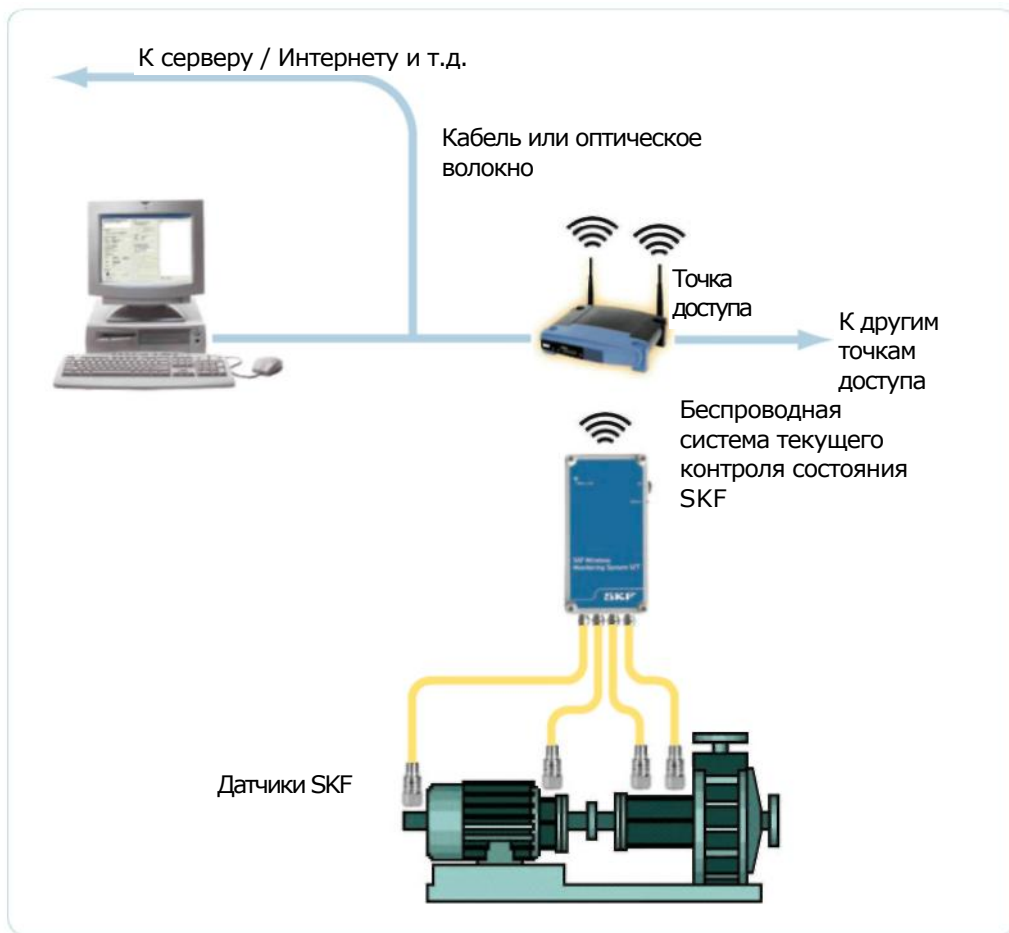

### Габариты беспроводной системы текущего контроля состояния V/T компании SKF

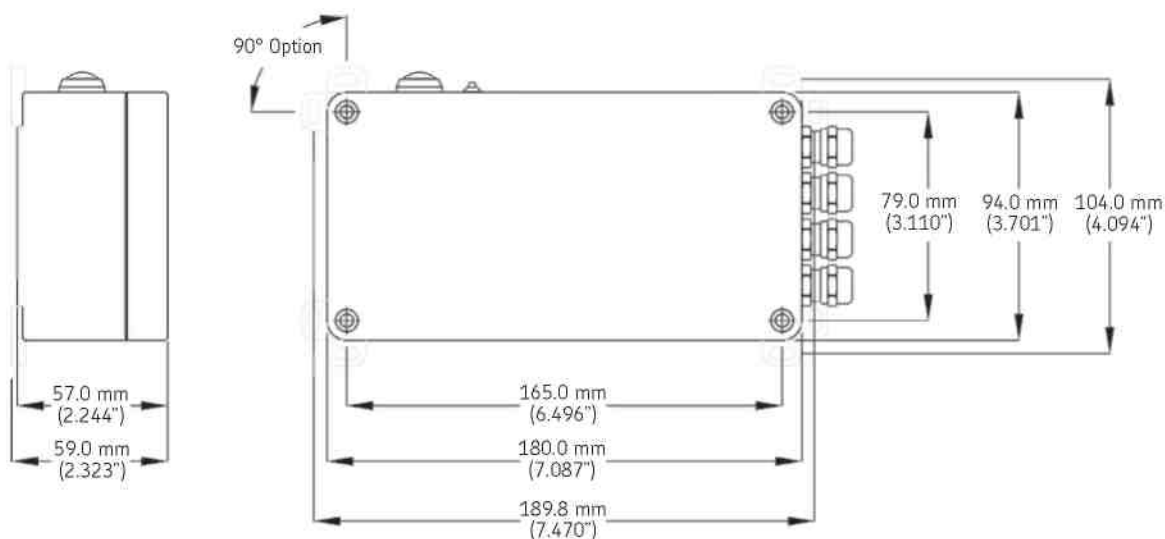

## Беспроводная система текущего контроля состояния V/T SKF

### Характеристики

#### Вводы

**Четыре (4) динамических канала / канала перем. тока**

**Питание ICP:** 2,4 мА при 20 В (пост. ток) (ICP связь или связь по перем. току, настройка переключками)

**Контроль напряжения смещения датчика:** есть, с выбираемым пользователем набором пределов в приложении

#### Четыре (4) канала пост. тока

**Диапазон:** 0 – +3 В фиксированных диапазонов

**Выбор входа 4-20 мА:** есть, со встроенными (конфигурируемыми переключками) резисторами на 100 Ω

#### Один (1) тахо- канал

**Вход:** Изолированный или неизолированный (конфигурируемый переключкой)

**Питание:** до 3,3 В (пост. ток), макс. 20 мА

**Требуемый сигнал тахометра:** TTL или +5 - +24 В импульс, 6 - 600 000 имп./мин. (0.1 - 10 000 гц)

#### Измерения

##### Динамические каналы / каналы перем. тока

Ускорение, скорость, или смещение (кроме FFT или времени)

Один уровень интеграции аппаратных средств с высокочастотным фронтом 2 гц

Фильтр огибания ускорения 3 (кроме FFT и времени)

Точность амплитуды: 5 %

##### Статические каналы / каналы пост. тока

Универсальные, определяемые пользователем инженерные единицы пост. тока, сдвиг и чувствительность (вход 0-3 В пост. тока или 4-20 мА), например, температура

##### Получение и обработка данных

**АЦП:** 16 бит

**Частота дискретизации:** Эффективная скорость 128 Гц - 25.6 кГц

**Эффективные диапазоны частот:** 0.12 Гц - 50 Гц - 0.12 Гц - 10 кГц\*

**Длины блока данных:** 256, 512, 1024, 2048, 4096, 8192 или 16384\*

**Спектральные линии:** до 6400

**Кадрование:** ганнирование или с плоской вершиной

\* Подлежит допустимым сочетаниям полосы пропускания и длин блока данных.

#### Сеть беспроводной связи:

Ethernet 802.11b WiFi®-совместимая

**Адресация:** статический IP или DHCP

**Кодирование:** до 128-бит встроенного эквивалента секретности

#### Режимы энергоснабжения и сбора данных

**Режим запуска:** Программируемый от одной минуты до одного дня

**Батарея:** тип "D", лития тионилхлорид (приобретается отдельно)

**Внешнее питание:** 10 - 30 В пост. ток, изоляция до 1000 В

#### Механические свойства и характеристики окружающей среды

**Защита:** NEMA 4X, IP 66

**Корпус:** поликарбонат, армированный стекломволокном

**Размеры:** выс.: 180 мм (7.10")

шир.: 94 мм (3.70")

глуб.: 57 мм (2.24")

плюс возможность высокой крышки для размещения большего количества кабельных уплотнений

#### Приблизительный вес:

С батареей: 0.56 кг

Без батареи: 0.46 кг

**Рабочая температура:** 0 °C – +60 °C (+32 °F – +140 °F)

#### Сертификат

CE Одобрено CE

## Информация для заказа

Беспроводная система текущего контроля состояния SKF доступна в полной комплектации с поддержкой запуска на месте. Обращайтесь к региональному представителю по системам надежности SKF со ссылкой на «Беспроводное решение V/T» для получения дополнительной информации.

For additional information on SKF Reliability Systems products, contact:

### SKF Reliability Systems

5271 Viewridge Court • San Diego, California 92123 USA

Telephone: +1 858-496-3400 • FAX: +1 858-496-3531

Web Site: [www.skf.com/cm](http://www.skf.com/cm)

The contents of this publication are the copyright of the publisher and may not be reproduced (even extracts) unless permission is granted. Every care has been taken to ensure the accuracy of the information contained in this publication but no liability can be accepted for any loss or damage whether direct, indirect or consequential arising out of the use of the information contained herein. SKF reserves the right to alter any part of this publication without prior notice.

SKF Patents include: #US05854553, #US05845230, #US06489884, #US05679900, #US04768380, #US06199422, #US05992237, #US06202491, #US06513386, #US06275781, #US06633822, #US06006164, #US2003\_0178515A1, #US6,789,025, #US6,789,360, US 5,633,811 and US 5,870,699, #W0\_03\_048714A1

- SKF is a registered trademark of the SKF Group.
- Wi-Fi is a registered trademark of the Wi-Fi Alliance.
- All other trademarks are the property of their respective owners.

CM2339 (Revised 4-07) • Copyright © 2007 by SKF Condition Monitoring, Inc. ALL RIGHTS RESERVED

